

# FESTOOL

## Performances inégalées

Nouvelle défonceuse  
OF 2200 : une puissance  
à toute épreuve.



Les outils de  
toutes les exigences

## Un outil brillant dans tous les domaines

La défonceuse OF 2200 est le nouveau fer de lance de Festool. Elle enthousiasme par son entraînement puissant, son équipement technique parfait, son ergonomie maximale et sa précision de grande qualité. A cela s'ajoute une puissance de fraisage incroyable : il lui suffit de 2.200 watts pour fraiser les matériaux les plus durs sans efforts ni bavures. De ce fait, la défonceuse OF 2200 s'impose comme une nouvelle référence dans tous les domaines – tout simplement un véritable bijou. Mais le mieux c'est d'en faire l'expérience par vous-même.





## Une machine qui sait tout faire

Plus puissante, plus simple, plus confortable et plus sûre – la défonceuse OF 2200 vous offre le fraisage le plus puissant, la meilleure précision et le plus grand confort ergonomique. Quel que soit votre tâche, avec la défonceuse OF 2200 vous avez la solution entre vos mains. Car pour la défonceuse OF 2200, «cela ne va pas» n'existe pas !



### Réglage fin de haute précision.

Elle permet une profondeur de fraisage précise jusqu'au 1/10 mm grâce à un réglage en profondeur sans jeu avec fonction «zéro». La poignée Softgrip et l'aiguille entraînée sont disposées de façon ergonomique.

### Une précision parfaite.

Après avoir réglé la hauteur de fraisage, la défonceuse peut être bloquée en position simultanément sur les deux colonnes de guidage par le biais d'une poignée. Ce blocage de colonne double garantit des résultats de fraisage précis.



### Colonnes exemptes de corrosion.

Le revêtement protège les colonnes de guidage contre la corrosion.



### Des fraises Festool.

Afin d'obtenir des résultats parfaits, Festool vous propose plus de 160 fraises en qualités HS et HW, pour différents diamètres de queue.



### Changement de fraise confortable.

Le dispositif de blocage d'arbre avec bouton à bascule et technique à cliquet garantit un changement de fraise rapide et sûr, sans déplacer la clé.

### Fraise à profiler rapidement adaptée.

Du fait du couplage de la plaque de base et de l'unité moteur, vous pouvez rapidement amener la fraise à profiler dans la position optimale à l'aide du dispositif de réglage précis.



### IPT – Interactive Product Tour



### Découvrez la nouvelle défonceuse OF 2200 en pleine action !

Vous souhaitez en voir davantage ? Alors le DVD-ROM d'applications comprenant de nombreux exemples d'utilisation est tout à fait ce qu'il vous faut ! Demandez-le simplement à l'aide de la carte jointe, ou visualisez-le en ligne : [www.festool.fr](http://www.festool.fr).



**Un fraisage puissant.**

La commande de moteur électronique convertit les 2.200 W en une puissance de coupe impressionnante. A cette occasion, l'induit du moteur à 3 points d'ancrage garantit un fraisage quasiment sans vibrations. A titre d'exemple, dans le frêne avec une fraise de Ø 30 mm et une profondeur de fraisage de 30 mm.

**Une ergonomie de première classe.**

Le support des barres de guidage décalé de 30° permet une position de travail ergonomique lors des travaux avec butée latérale et butée de guidage.

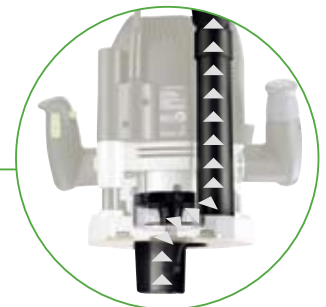

**Une propreté systématique.**

L'anneau d'aspiration, le collecteur de copeaux et le raccord d'aspiration orientable de 45° permettent un rendement d'aspiration jusqu'à 99% lors du fraisage sur les bords.

**Une course de fraisage de 80 mm.**

Une imposante course de fraisage de 80 mm pour davantage de possibilités et davantage de sécurité.

**Changement sans outil.**

Remplacement de la bague de copiage, du collecteur de copeaux et de la semelle via le système «FastFix» : tout simplement déverrouiller, remplacer, emboîter. Le centrage s'effectue automatiquement.



## Une machine qui avance toujours en puissance

La nouvelle défonceuse OF 2200 est une «belle bête» au sens propre du terme. Avec sa puissance incroyable elle nous montre ce qu'elle a dans le ventre, surtout lors de l'usinage de pièces volumineuses et de matériaux durs. Le rapport optimal harmonisé entre taille et poids vous permet de contrôler sans problèmes la nouvelle défonceuse OF 2200, même à pleine puissance. L'appui solide sur la pièce à travailler garantit de surcroît des résultats précis et permet un travail ergonomique et sûr.



### 30° qui changent tout

Lors du fraisage avec la butée latérale ou le rail de guidage, la disposition des barres de guidage est décalée de 30° sur la défonceuse OF 2200. Ainsi, la position de travail est orientée de façon optimale dans le sens de l'avance. Un véritable soulagement lors du fraisage de longue durée et dans des matériaux exigeants.



La butée latérale en action

### Tout simplement fixées : la butée latérale et la butée de guidage

Le blocage des deux barres de guidage sur la plaque de base et la butée s'effectue respectivement via une vis de blocage - un véritable gain de temps. Les butées alignées de façon ergonomique permettent d'optimiser la pression exercée sur la pièce à travailler.



### Des éléments de commande à portée de main

Les éléments de commande essentiels tels que le blocage de colonne double, l'interrupteur de marche / arrêt et le déclencheur de l'anneau d'aspiration peuvent être actionnés confortablement, sans relâcher la défonceuse. De ce fait, les deux mains restent sur la machine pendant tout le processus d'usinage, ce qui est d'autant plus confortable et accroît la sécurité.



### Ainsi, vous avez tout en main :

**1. Blocage de colonne double**  
La hauteur de fraisage est fixée sur les deux colonnes de guidage en une seule rotation. La fraise ne se vrille pas, même en cas de forces importantes.



**2. Interrupteur marche / arrêt**  
Les deux mains maintiennent fermement la fraise lors de la mise en marche ou de l'arrêt, pour davantage de sécurité.



**3. Déclencheur de l'anneau d'aspiration**  
Les deux mains maintiennent la fraise lors de l'activation de l'anneau d'aspiration.

La défonceuse OF 2200 permet une profondeur de travail encore plus grande

## Une machine qui va vraiment en profondeur

Avec sa course de fraisage énorme de 80 millimètres, la défonceuse OF 2200 garantit une profondeur de fraisage considérable. Ceci est particulièrement avantageux si vous utilisez des gabarits. Et c'est précisément pour cela que la nouvelle défonceuse est aussi bien à l'aise dans le domaine de la construction des fenêtres, des vérandas, des escaliers et de l'aménagement intérieur, tout comme dans le domaine de l'usinage de matériaux minéraux.



**Fiable en profondeur**

Un grand avantage de la nouvelle défonceuse OF 2200 est sa course de fraisage de 80 mm : la pince dépasse jusqu'à 10 mm au-dessus de la plaque de base et les fraises sont bloquées de façon sûre, y compris dans le cas de matériaux épais.

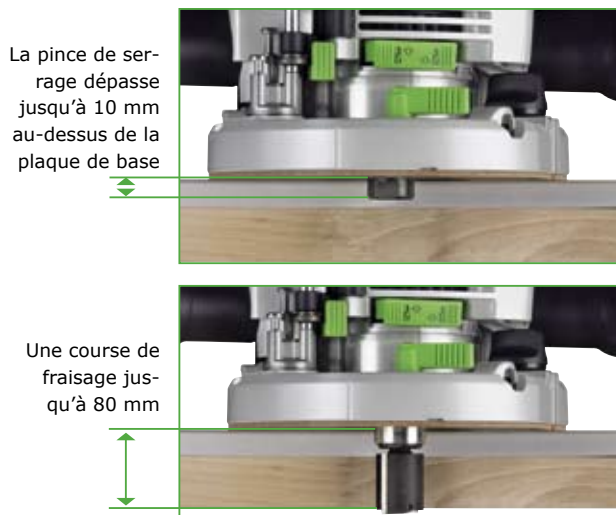

La pince de serrage qui dépasse garantit un maintien optimal des fraises – justement lorsque vous utilisez des gabarits de fraisage en relation avec des matériaux épais.

**Travail polyvalent**

La nouvelle défonceuse OF 2200 vous offre également de nombreuses possibilités en matière de fraisage avec gabarits. Vous pouvez utiliser sans problèmes des gabarits de fraisage multiples, des aides de fraisage et des gabarits de fraisage pour plans de travail.



Avec le gabarit de fraisage pour plans de travail\*, vous réaliserez des assemblages angulaires et plats en peu de temps et de façon précise.



Lors du fraisage de rainures sur des supports étroits, l'OF 2200 fraise de façon très précise, sans basculer, grâce à cet accessoire d'aide au fraisage.\*



Vous fraiserez sans problèmes les arrondis et les segments coudés à l'aide du gabarit de fraisage multiple avec profilés de rallonge.\*

\* Accessoires disponible séparément.

# Des détails pour un travail propre et précis

## Réglage rapide et précis de la fraise à profiler

Idéale en matière de réglage fin : grâce au couplage entre la plaque de base et l'unité moteur, vous pouvez à présent déplacer la plaque de base vers le haut ou vers le bas par pas de 1/10 mm. Ainsi, vous adapterez encore plus facilement et précisément la fraise à profiler à votre pièce à travailler.



Réglage fin par pas de 1/10 mm

Couplage entre la plaque de base et l'unité moteur



Le nouveau système de réglage rapide pour fraise à profiler complète et perfectionne le système de réglage fin via la fonction «zéro» connue.

## Un travail dans un environnement propre

Une aspiration optimale des poussières est indispensable en cas de génération de poussières de bois. Pour cette raison, un nouveau concept d'aspiration avec anneau d'aspiration abaissable a été conçu pour la défonceuse OF 2200. Il garantit une puissance d'aspiration jusqu'à 99 %, même lors du fraisage sur les bords.



L'aspiration des copeaux de fraisage est un avantage incontesté pour votre santé, mais il ne doit pas vous gêner lors du travail. Pour cette raison, le raccord d'aspiration est placé de manière optimale et orientable jusqu'à 45°.

## Le nouveau concept d'aspiration de la défonceuse OF 2200 :



L'anneau d'aspiration peut être poussé vers le haut pour bénéficier d'une vue optimale sur la fraise et le tracé de coupe. Lors de la plongée de la fraise avec anneau d'aspiration abaissé, il en résulte un espace de copeaux fermé qui ne laisse passer aucune poussière.

## Une machine stationnaire pour d'autres applications

Conjointement avec l'unité de base CMS (Système de Modules Compacts), la nouvelle défonceuse est transformée en une fraiseuse de table TF 2200 puissante : l'outil idéal pour un travail flexible et efficace sur les pièces et les profilés de grande taille. A cette occasion, vous réglez tout simplement la fraise à la hauteur appropriée par le haut, à l'aide d'une manivelle.

Le capot de fraisage arqué et les raccords d'aspiration doubles garantissent un fraisage sûr et propre sur la table. Vous pouvez de surcroît remplacer, si nécessaire, le module de fraisage par d'autres modules CMS : pour le sciage ou pour le ponçage.

### Les applications de la TF 2200

- Des travaux de fraisage de tous types :
- Fraisage de feuillures, d'arrondis, de rayons et de formes,
- Fraisage de formes et de rayons sur roulements à billes de butée,
- Travaux de jointage en butée
- Pour grands rayons et profilés



Le capot de fraisage arqué garantit une aspiration optimale et une bonne visibilité sur le point de fraisage. Il fait partie du kit de la fraiseuse de table TF 2200.



## Pour davantage de flexibilité

Conjointement avec le Systainer d'accessoires, la défonceuse OF 2200 est transformée en un système complet flexible. Car vous aurez toujours à portée de main tous les accessoires nécessaires pour les applications les plus diverses. Et grâce au changement rapide et sans outil de la semelle et de la bague de copiage, vous pourrez réagir rapidement et efficacement aux différentes tâches.

### Semelle Ø 36 mm :

Spécialement conçue pour des bagues de copiage d'un diamètre jusqu'à 30 mm, cette semelle est parfaitement appropriée pour une utilisation sur les bords avec de petites fraises, étant donné qu'elle empêche le basculement lors du fraisage en coin.

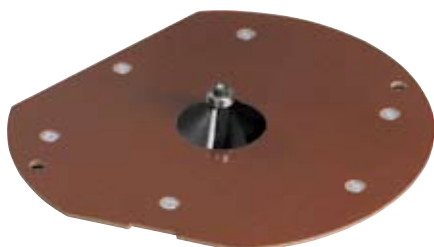

### Semelle Ø 36 mm avec trous d'aspiration :

Spécialement conçue pour des bagues de copiage d'un diamètre jusqu'à 30 mm, cette semelle est équipée de trous pour l'aspiration des copeaux par le haut. Pour un fraisage sûr et propre.





**Contenu du Systainer accessoires SYS 2 :**

- 3 semelles
- 4 bagues de copiage Ø 17, 24, 27, 40 mm
- 1 kit butée de guidage avec semelle
- 1 butée latérale
- 2 barres de guidage

**Semelle avec support large :**

Garantit davantage de sécurité, car elle minimise le risque de basculement lors du fraisage en coin et constitue l'accessoire idéal pour un guidage sûr de la défonceuse OF 2200 le long du bord.

**Kit butée de guidage avec semelle :**

Idéal pour de longues distances : pour un fraisage vraiment droit. Butée de guidage avec réglage précis de l'ordre du 1/10 mm pour le rail de guidage FS/2. La semelle avec compensation de la hauteur par rapport au rail de guidage garantit une assise sûre de la défonceuse.



# Puissante en action, légère dans la main

## La défonceuse OF 2200



## Les applications

- Feuillurage, rainurage et profilage
- Fraisage de grandes découpes, cercles et arcs avec le module système de fraisage multiple MFS
- Fabrication d'éléments d'assemblage d'angle de plans de travail avec le système APS
- Fraisage de joints de porte et de ferrements à entailler dans le chant de fenêtres et portes
- Affleurage, réalisation de découpes, rainurage, profilage de matériaux minéraux
- Fabrication de limons en bois dur ou mou
- Fraisage stationnaire avec la fraiseuse de table TF 2200 avec  $\varnothing$  de fraise jusqu'à 60 mm

## Les atouts

- Déploiement de force maximal et entraînement puissant en cas de matériaux durs et épaisseurs importantes
- Travail précis sans effort grâce à un logement décalé de 30° des tiges de guidage
- Remplacement sans outil de la bague de copiage et de la semelle
- Remplacement rapide de la fraise avec bascule et principe de cliquet
- Plus de précision grâce à la résistance à la torsion par un serrage double de la colonne de guidage
- Réglage simple de la profondeur de fraisage avec une précision de 1/10 mm
- Réglage rapide du profilage à la fraise grâce à une plaque de base enclenchable et déclenchable
- Aspiration jusqu'à 99 % lors de l'affleurage grâce à une bague d'aspiration ajustable en hauteur et un dispositif d'évacuation de copeaux

## Caractéristiques techniques

Puissance absorbée	2200 W
Course de fraisage	80 mm
Vitesse de rotation à vide	10000-22000 tr/mn
Diamètre de fraise max.	89 mm
Réglage fin	1/10 mm
Raccord aspiration des poussières	$\varnothing$ 36 mm (27 mm)
Poids	7,8 kg

## Modèle

	Livraison standard	Référence
① <b>Défonceuse OF 2200 EB-Plus</b>	Défonceuse OF 2200 EB, collecteur de copeaux, pince de serrage $\varnothing$ 8 mm, pince de serrage $\varnothing$ 12 mm, bague de copiage $\varnothing$ 30 mm, clé de service, dans SYSTAINER SYS 4	574260
② <b>Kit défonceuse OF 2200 EB</b>	Livraison standard défonceuse OF 2200 comme décrit ci-dessus et Systainer d'accessoires SYS 2	574298

Encore plus polyvalente : la nouvelle défonceuse OF 2200 et le Systainer d'accessoires.

## Version Systainer d'accessoires

	Livraison standard	Référence
③ <b>Systainer d'accessoires ZS-OF 2200, unités métriques</b>	avec respectivement 1x butée latérale SA-OF 2200, kit butée de guidage FS-OF 2200, semelle LA-OF 2200 $\varnothing$ 36 CT, semelle LA-OF 2200 $\varnothing$ 36, semelle avec support large AFB-OF 2200, bagues de copiage de $\varnothing$ 17, 24, 27, 40 mm, dans SYSTAINER SYS 2	495248
Composants	Explications / dimensions	Référence
④ Semelle LA-OF 2200 D36 CT	Spécialement pour bagues de copiage jusqu'à un $\varnothing$ de 30 mm. Avec ouvertures d'aspiration pour aspirer les copeaux par le haut. Réduit en même temps l'ouverture de la semelle. Interchangeable sans outil	494675
⑤ Semelle LA-OF 2200 D36	Idéale pour l'utilisation sur les bords, avec ouverture de semelle de $\varnothing$ 36 mm. Pas de basculement en fraisant en coin. Interchangeable sans outil	494677
⑥ Semelle avec support large AFB-OF 2200	Empêche le basculement et est idéale pour un guidage sûr de l'OF 2200 sur le bord. Interchangeable sans outil	494682
⑦ Butée latérale SA-OF 2200	Pour feuillures ou rainures. Avec mâchoires plastiques adaptables, réglage précis à 1/10 mm et capot d'aspiration (veuillez commander les barres de guidage séparément).	494680
⑧ Kit butée de guidage FS-OF 2200	Avec réglage fin précis au 1/10 mm pour le rail de guidage FS/2. La semelle avec compensation de la hauteur par rapport au rail de guidage garantit une assise sûre de la défonceuse (veuillez commander les barres de guidage séparément).	494681
⑨ Barre de guidage ST-OF 2200/2	Pour utilisation de la butée latérale et du kit butée de guidage. Longueur 400 mm, comprise dans le Systainer d'accessoires ZS-OF 2200	495247

## Fraiseuse de table TF 2200



## Caractéristiques techniques

Puissance absorbée	2200 W
Vitesse de rotation à vide	10000-22000 min <sup>-1</sup>
Diamètre de fraise max.	60 mm
Réglage fin	1/10 mm
Dimensions support de module	578 x 320 mm
Raccord d'aspiration des poussières	$\varnothing$ 27/36 mm
Poids total	29,4 kg

## Modèle

	Livraison standard	Référence
⑩ <b>Kit fraiseuse de table TF 2200 EB</b>	Défonceuse OF 2200 EB-Plus, unité de base CMS avec pieds rabattables, support de module, butée de fraisage, capot de fraisage arqué, dispositif de pression, griffes de montage, pince de serrage $\varnothing$ 8 mm, pince de serrage $\varnothing$ 12 mm, bague de copiage $\varnothing$ 30 mm, capot d'aspiration en haut, collecteur de copeaux, clé de service	570262

**Aperçu du système et des accessoires**

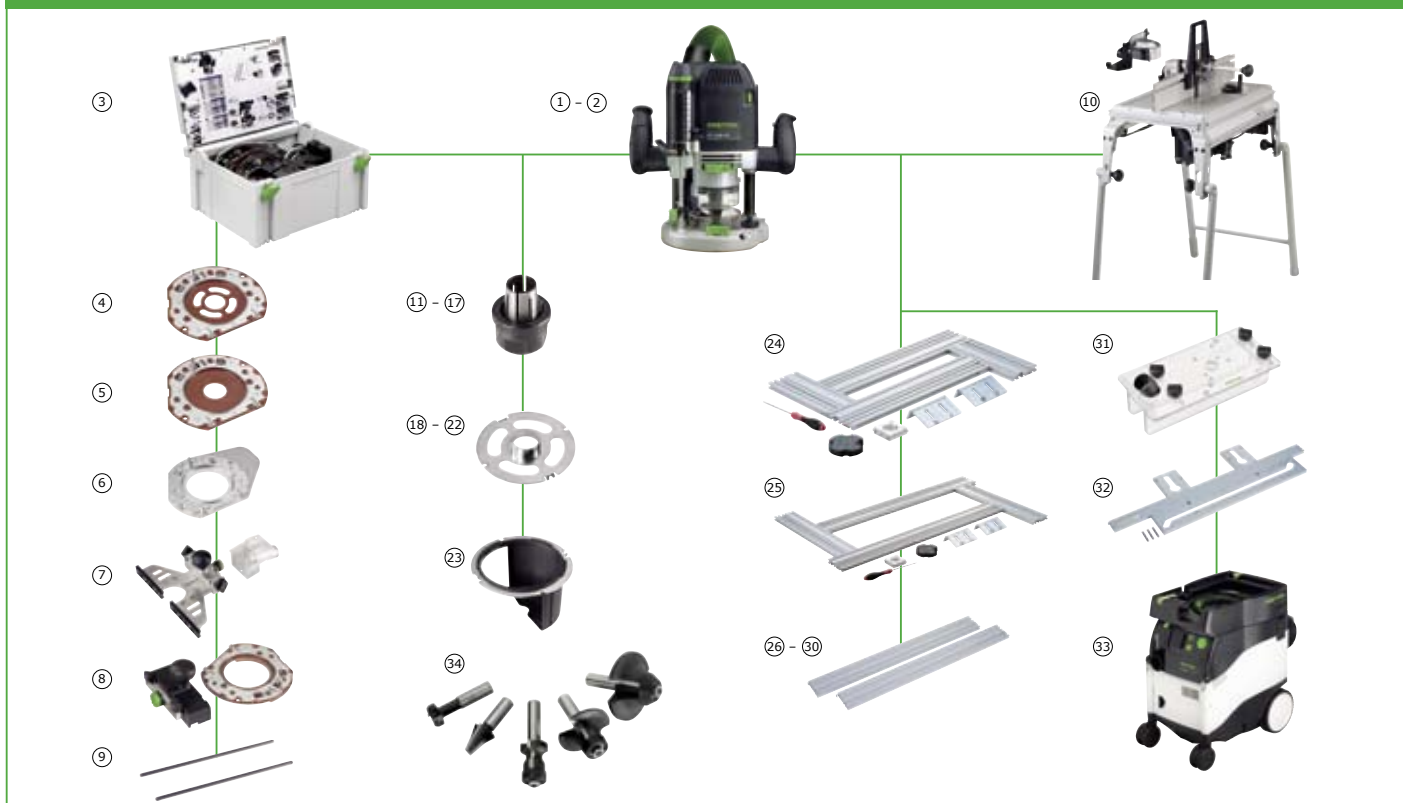

**Système d'accessoires**

	Explications / dimensions	Référence
11	Pince de serrage SZ-D 6,0/OF 1400-OF 2200	494459
12	Pince de serrage SZ-D 8,0/OF 1400-OF 2200	494460
13	Pince de serrage SZ-D 10,0/OF 1400-OF 2200	494461
14	Pince de serrage SZ-D 12,0/OF 1400-OF 2200	494462
15	Pince de serrage SZ-D 6,35/OF 1400-OF 2200	494463
16	Pince de serrage SZ-D 9,53/OF 1400-OF 2200	494464
17	Pince de serrage SZ-D 12,7/OF 1400-OF 2200	494465
18	Bague de copiage KR-D 17,0/OF 2200	494622
19	Bague de copiage KR-D 24,0/OF 2200	494623
20	Bague de copiage KR-D 27,0/OF 2200	494624
21	Bague de copiage KR-D 30,0/OF 2200	494625
22	Bague de copiage KR-D 40,0/OF 2200	494626
23	Collecteur de copeaux KSF-OF 2200	494670
24	Gabarit de fraisage MFS 400	492610
25	Gabarit de fraisage MFS 700	492611
26	Profilé de rallonge MFS-VP 200	492722
27	Profilé de rallonge MFS-VP 400	492723
28	Profilé de rallonge MFS-VP 700	492724
29	Profilé de rallonge MFS-VP 1000	492725
30	Profilé de rallonge MFS-VP 2000	492726
31	Aide de fraisage OF-FH 2200	495246
32	Gabarit pour plans de travail APS 900	492727
33	Aspirateur mobile CTM 33	583304
34	Fraise	Festool vous offre un programme complet avec plus de 160 fraises en qualités HS et HW et pour différents diamètres de queue. Vous trouverez des informations complémentaires dans les commerces spécialisés, dans le catalogue général Festool et sur le site Internet Festool

France

Qui sommes nous

Produits

Service Clients

News

Contact

Rechercher

SAV

**FESTOOL**

www.festool.fr

**TTS Tooltechnic Systems AG & Co. KG**

Wertstraße 20

D-73240 Wendlingen

Représentée par :

**TTS Tooltechnic Systems (France) EURL****Marque FESTOOL**

47 Grande Allée du 12 Février 1934

Noisiel

77448 Marne la Vallée Cedex 2

Tél. : 01 60 06 64 30

Fax : 01 60 06 62 26

e-mail : mcha@tts-festool.com

**Plus d'informations ?****Une seule adresse.**

Le site actuel de Festool vous permet d'obtenir davantage de renseignements, par exemple, sur :

- les nouveautés
- les exemples d'applications
- la gamme de services complète
- la gamme de produits complète
- les avantages des produits en détail
- les atouts des produits en détail

Et tout ceci, en toute tranquillité.

**Trois ans de garantie – trois ans de sécurité !**

Festool accorde 2 ans de garantie à compter de la date d'achat, dans des conditions normales d'utilisation<sup>1)</sup>. Cette garantie est prolongée automatiquement d'une année supplémentaire, pour parvenir à un total de 3 années, à condition de retourner à Festool le bon de garantie dûment complété dans les 30 jours suivant la date d'achat.

**Vous aussi, soyez responsable : soutenez le WWF avec Festool !**

Notre plus grande participation au respect de l'environnement est la qualité de nos produits. La longévité, la qualité et des propriétés écologiques positives telles que la recyclabilité et la compatibilité avec l'environnement sont leurs caractéristiques.

© 1986 Panda symbol WWF – World Wide Fund For Nature (Formerly World Wildlife Fund)

® „WWF“ and „living planet“ are WWF Registered Trademarks

www.festool.com/wwf

1) Utilisation autorisée dans tous les pays de l'UE et conforme aux instructions d'utilisation fournies.

Réf. 59404



Adresse du distributeur