

Een sterk gevoel voor vakmanschap

Onze serie "T 120" freesmachines biedt de mogelijkheid om de meeste freesbewerkingen uit te voeren en zijn standaard als volgt uitgerust :

- handbediende rem voor blokkering topas
- geleider met fijninstelling (tot \varnothing 250 mm)
- speciale V-snaar voor grote krachtoverbrenging
- revolveraanslagkop met 8 instellingen (1 - 2 - 3)
- snel wisselbare topas MK 5 (4)
- afzuiging boven- en onderaan de tafel (5)

De TP uitvoering is uitgerust met :

- excentrische houtklem (6)
- telescopische geleiding met 4 aanslagen met lengteprogrammatie en schuinstelbaar (7)
- speciale pennekap met afzuiging (max \varnothing werktuig 360 mm)
- zéér soepel verstelbare pennewagen, door middel van lineaire kogellagergeleidingen

Een bogenfreessysteem (8), evenals een automatische ster-driehoek schakeling, zijn in optie verkrijgbaar. Eveneens in optie leverbaar zijn de topkap-geleidingsplaten in aluminium (9). Eveneens leverbaar als optie, de motorische aangedreven en digitale aflezing van de hoogteverplaatsing van de topas (10). Beide systemen kunnen los van elkaar besteld worden.

De CE-uitvoering is uitgerust met een veiligheidsschakelaar op de toegangsdeur, toerentalaanduiding en een 24V laagspanningstuurstroomkring.

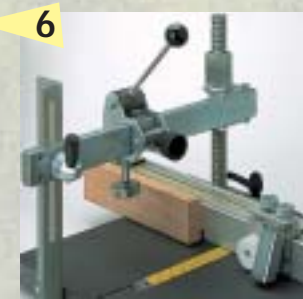
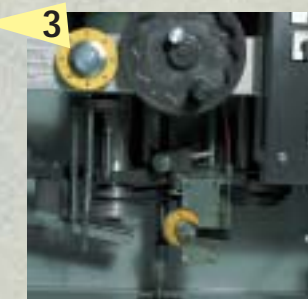

T-120
TL



T-120
TS



T-120
TP

Une ancienne tradition de savoir-fair

Notre série toupies "T 120" vous offre la possibilité d'exécuter la plupart des opérations de fraisage et est équipée d'origine de la façon suivante :

- frein-blocage toupie à la main
- guide toupie à réglage micrométrique (\varnothing maxi 250 mm)
- courroie spéciale pour transmission grande puissance
- butées à barillet à 8 positions (1 - 2 - 3)
- arbre interchangeable MK5 (4)
- aspiration au-dessus et en-dessous de la table (5)

La version TP est équipée de :

- serre-bois excentrique (6)
- guide télescopique inclinable à 4 butées pour la programmation de la longueur (7)
- capot à tenonner spécial avec aspiration (\varnothing max d'outil 360 mm)
- chariot à tenonner très souple à déplacer par moyen de roulements et guidages linéaires

Un protecteur pour le travail à l'arbre (8), ainsi qu'un démarrage "étoile-triangle" automatique, sont livrables en option. Des guides de toupie en aluminium sont également livrables en option (9). Egalement livrable en option, le déplacement en hauteur motorisé et l'affichage digital du déplacement de l'arbre toupie (10). Les deux systèmes peuvent être commandés séparément.

La version CE est équipée d'un fin de course de sécurité sur la porte d'accès à la machine, indication de vitesse et circuit de commande en basse tension 24 V.

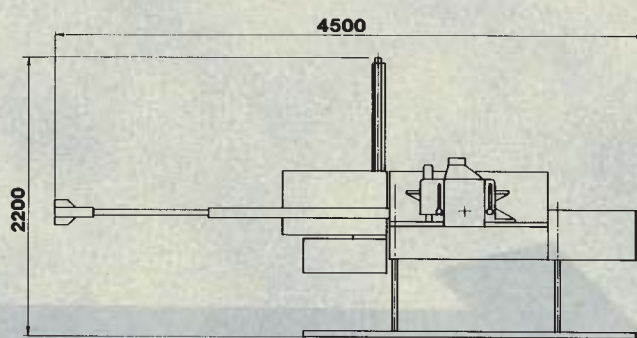
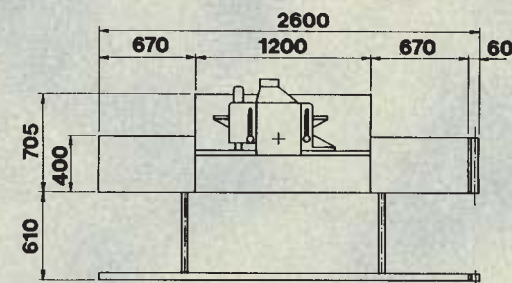
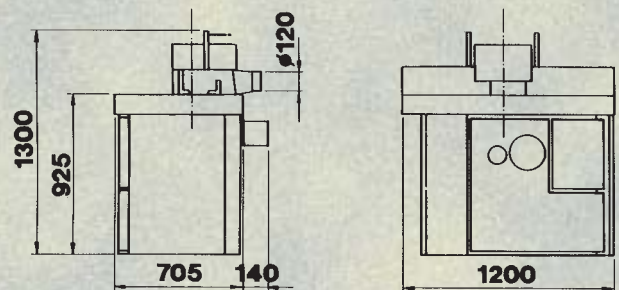

ROBLAND T-120-TP
CE : 0070 070D 5168 03 95

ROBLAND T-120 TS & TL
CE : 0070 070 A 5167 03 95

Technische kenmerken	Données techniques	
Frees	Toupie	
Tafelafmeting	1200 x 705 mm	Dimensions table
Tafelslede afmeting	760 x 500 mm	Dimensions chariot
Slag van de slede	1050 mm	Course du chariot
Tafelhoogte	930 mm	Hauteur de la table
Topas diameter op verzoek	30/40/50 mm 1"1/4	Diamètre arbre interchangeable selon demande
Topas lengte	180 mm	Longueur d'arbre
Topas slag	205 mm	Course d'arbre
Toerentallen	3000/4500/6000/7000	Vitesses de rotation de l'arbre
Standaard motorvermogen (PK)	7,5 (optie-option 10)	Puissance moteur standard (CV)
Max. diameter en hoogte tafelopening	320 x 95 mm	Dia max et hauteur ouverture table
Netto gewicht T-120 TS	560 kg	Poids net T-120 TS
Netto gewicht T-120 TL	710 kg	Poids net T-120 TL
Netto gewicht T-120 TP	1020 kg	Poids net T-120 TP

Robland International BV

GROOTE MARKT 20 • POSTBUS 22 • NL-4524 CD SLUIS • NEDERLAND

☎ +31 (0) 117 - 462880 • TELEFAX +31 (0) 117 - 462888

www.roblandmachines.com

Wijzigingen zonder voorafgaandelijke kennisgeving mogelijk • De prijs omvat de specifieke uitvoering per land.
Des modifications sont possibles sans avis préalable • Les spécifications du pays sont incluses dans le prix.

Printed in Belgium by MOEVAERT nv • Zedelgem • 04-2006

